



XDMA6415

INSTALACIÓN / MANUAL DEL USUARIO

Receptor AM/FM/CD/MP3/WMA/USB/3.5mm/iPod®/Bluetooth®
con Panel Desmontable

MP3

COMPACT
disc
DIGITAL AUDIO



USB



AUX
Front Panel Input

 **Bluetooth®**

Dual®

Preparation

Por favor, lea este manual completamente antes de iniciar la instalación.

Antes de que Usted Comience

- Desconecte el terminal negativo de la batería. Consulte a un técnico calificado por instrucciones.
- Evite instalar la unidad donde fuera sometida a altas temperaturas, tal como luz directa del sol, o donde fuera sometida a polvo, suciedad o vibración excesiva.

Comenzando

- Quite el anillo de ajuste de la unidad.
- Quite los 2 tornillos para tránsito ubicados en la parte superior de la unidad.
- Inserte las llaves provistas en una ranura como se muestra, y deslice la unidad fuera de la manga de montaje.
- Instale la manga de montaje dentro de la abertura, doblando las lengüetas para asegurar.
- Conecte el arnés del cableado y la antena. Consulte a un técnico calificado si no está seguro.
- Algunos vehículos pueden requerir un kit de instalación y/o un adaptador de arnés de cableado (vendido por separado).
- Verifique una operación correcta y deslice entro de la manga de montaje para asegurar.
- Coloque el anillo de ajuste en su lugar hasta que suene un chasquido.

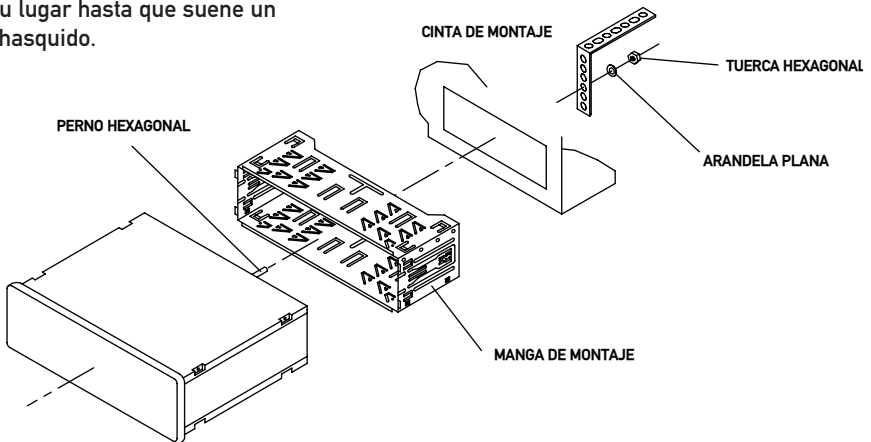
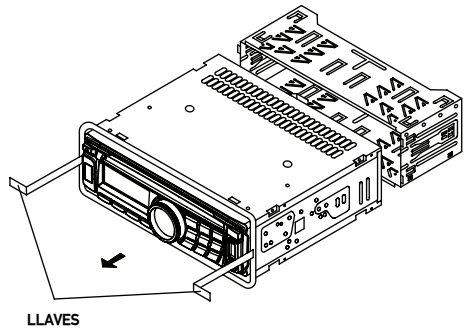

TÍPICO MÉTODO DE MONTAJE DE DIN DE CARGA DELANTERA

Diagrama De Cableado

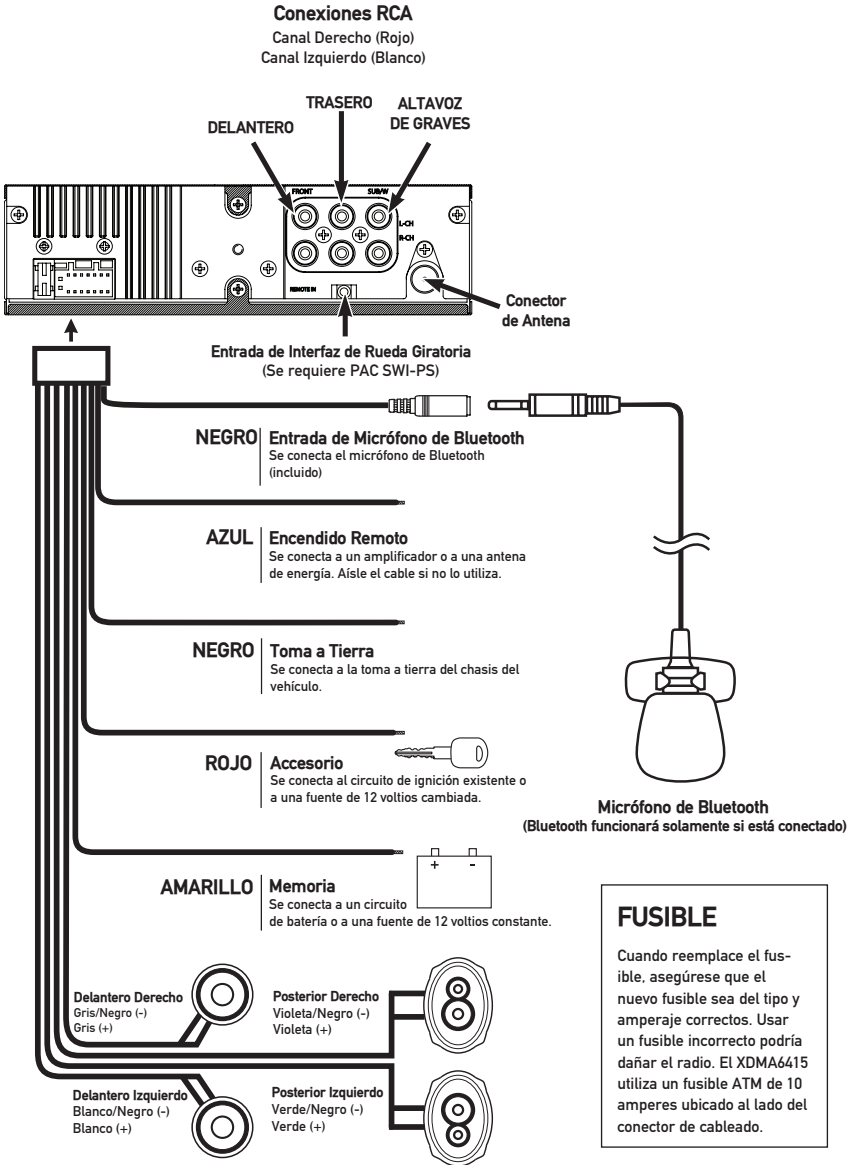



Ubicaciones de Control – Receptor

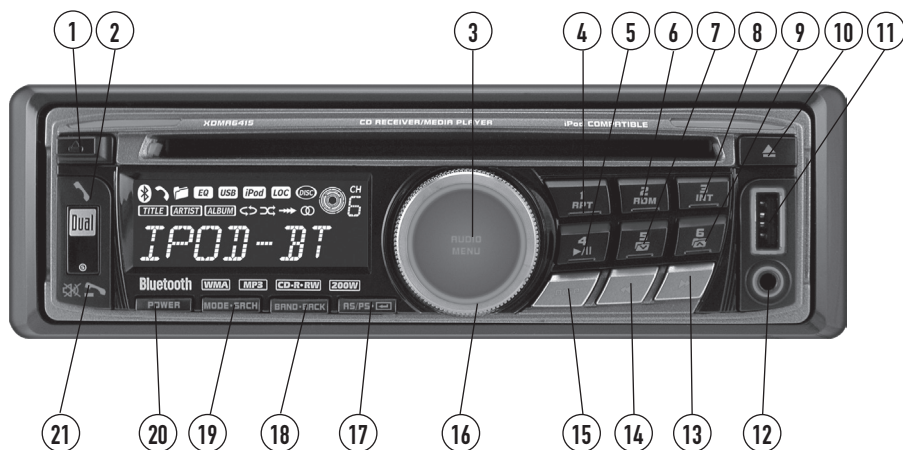

- | | | | |
|---|---|---|-------------------------|
| ① | Soltar | ⑫ | Entrada Auxiliar |
| ② | Charla | ⑬ | Sintonía/Pista Arriba |
| ③ | Audio/Menú | ⑭ | Sintonía/Pista Abajo |
| ④ | Configuración Previa 1/Repetir | ⑮ | Pantalla |
| ⑤ | Configuración Previa 4/Reproducir/Pausar | ⑯ | Volumen |
| ⑥ | Configuración Previa 2/Aleatorio | ⑰ | AS/PS/Entre |
| ⑦ | Configuración Previa 5/Directorio de Abajo | ⑱ | Banda/Vuelta |
| ⑧ | Configuración Previa 3/Introducción | ⑲ | Modo/Búsqueda |
| ⑨ | Configuración Previa 6/Directorio de Arriba | ⑳ | Encendido |
| ⑩ | Eyectar | ㉑ | Mudo/Termine la llamada |
| ⑪ | Puerto USB | | |

El XDMA6415 le permite reproducir sus archivos MP3 y WMA favoritos grabados en discos CD-R y CD-RW. Su potente procesador DSP incorporado decodifica el audio comprimido mientras mantiene una calidad de sonido cercano al de un CD. Un búfer interno SRAM provee ESP (Protección Electrónica contra Saltos, por sus siglas en inglés) para eliminar virtualmente saltos y permite búsquedas alfanuméricas o directas de pista ¡aún cuando se está escuchando una canción!

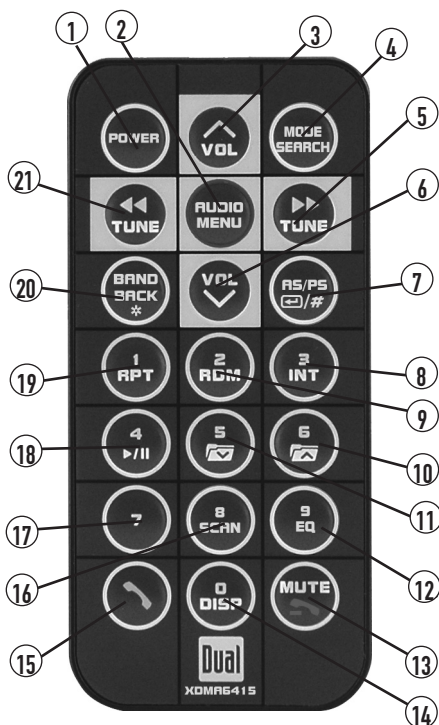

Ubicaciones de Control - Remoto



- | | |
|---|--|
| ① Encendido | ⑪ Configuración Previa 5/Directorio de Abajo |
| ② Audio/Menú | ⑫ Botón 9/EQ |
| ③ Volumen Arriba | ⑬ Mudo/Termine la llamada |
| ④ Modo/Búsqueda | ⑭ Botón 0/Pantalla |
| ⑤ Sintonía/Pista Arriba | ⑮ Charla |
| ⑥ Volumen Abajo | ⑯ Botón 8/Escanear |
| ⑦ AS/PS/Entre/Botón # | ⑰ Botón 7 |
| ⑧ Configuración Previa 3/Introducción | ⑱ Configuración Previa 4/Reproducir/Pausar |
| ⑨ Configuración Previa 2/Aleatorio | ⑲ Configuración Previa 1/Repetir |
| ⑩ Configuración Previa 6/
Directorio de Arriba | ⑳ Banda/Vuelva/Botón * |
| | ㉑ Sintonía/Pista Abajo |



Operación General

Quitando el Panel Delantero	Presione RELEASE y jale completamente del lado izquierdo para quitar el panel. Para reinstalarlo, inserte el derecho del frente, luego oprima el lado izquierdo para asegurar.
Instalación Semipermanente de Panel Delantero	Quite el anillo de ajuste e instale los tornillos de cabeza Phillips N° 1 x 7/32" a través del lado izquierdo del marco de montaje hasta el frente.
Encendido / Apagado	Presione POWER o cualquier otro botón (excepto "Eject") para encender la unidad. Insertar el disco encenderá automáticamente la unidad. Presione POWER para apagar la unidad.
Modo	Presione MODE para seleccionar entre AM/FM, reproductor de CD, entrada auxiliar, iPod, Bluetooth y USB. Los modos de operación se indican en pantalla. El modo CD no aparecerá a menos que un CD se inserte.
Entrada Auxiliar	Inserte un conector de 3.5mm para conectar su dispositivo de audio portátil. Conecte el otro extremo al conector de 3.5mm con la salida del auricular de un dispositivo, de un jugador MP3, etc. Presione el MODE para seleccionar modo AUX .
Rueda Giratoria como Interfaz de Entrada	<p>La interfaz de entrada de rueda giratoria ubicada en la parte trasera de la unidad principal, permite la conexión al módulo de interfaz Pacific Accessory Corporation SWI-PS (vendido por separado). Visite www.pac-audio.com para más detalles.</p> <p>Para configurar los controles de la rueda giratoria, siga las instrucciones provistas con el módulo de interfaz PAC SWI-PS. Luego de instalar el módulo de interfaz, inserte el conector de 3.5mm del módulo al puerto en la parte trasera de la unidad principal.</p>
Volumen	Ajuste el volumen usando el codificador giratorio (00-46).
Volumen de encendido programable	Mantenga presionado POWER por 3 segundos para programar el nivel de volumen seleccionado actualmente. "P-VOL" y el nivel de volumen actual aparecerán momentáneamente en la pantalla.
Mudo	Presione  para silenciar el audio. "MUTE" destellará en la Pantalla. Presione  nuevamente para cancelar.
Curvas de Ecuilización (EQ) Configuradas Previamente	Presione EQ para seleccionar entre las curvas de ecualización POP, JAZZ, CLASSIC, BEAT, ROCK y OFF (por defecto). Cualquier ajuste a las configuraciones de Graves o Agudos cancela automáticamente la curva EQ actual (si se selecciona alguna).
Pantalla	Presione DISP para seleccionar entre reloj y diferentes tipos de información, tales como frecuencia de radio, pista de CD o canción MP3/USB.

Operación General

Reiniciar	Presione RESET para reiniciar la unidad luego de la instalación inicial o si ocurriera una operación anormal. El botón "RESET" para reiniciar está ubicado detrás del frente desmontable.
Poner en Hora el Reloj	Con la unidad encendida, mantenga presionado DISP hasta que el reloj empiece a destellar, luego suéltelo. Presione TUNE ◀◀ para ajustar las horas y TUNE ▶▶ para ajustar los minutos. Presione por un momento DISP para guardar la hora seleccionada.
Reloj de 12 o 24 horas	El reloj mostrará un tiempo de 12 horas AM/PM en modo de espaciamiento de frecuencia de Estados Unidos (PM 10:00). En modo de espaciamiento de frecuencia de Europa, el reloj mostrará un tiempo de 24 horas (22:00).
Menú De Configuración	Mantenga presionado AUDIO/MENU por más de 3 segundos para acceder al menú de configuración. Presione AUDIO/MENU momentáneamente para pasar por las opciones del menú y gire el control giratorio a la izquierda o derecha para ajustar o activar la función deseada.

Menú De Configuración

Función del Menú	Opciones	Acción
Curva de Sonoridad	LOUD OFF	Deshabilita la función de sonoridad.
	LOUD ON	Habilita la función de sonoridad. Activar esta función mejorará la frecuencias graves y agudas cuando escuche música en volumen bajo.
Espaciador de Frecuencia de Radio	FREQ USA	Programa la unidad para el espaciado de sintonía de EEUU. (200kHz para FM y 10kHz para AM)
	FREQ EUR	Programa la unidad para el espaciado de sintonía de Europa. (50kHz para FM y 9kHz para AM)
Reloj Pantalla	CLK OFF	Programa la unidad para no mostrar el reloj cuando está apagada.
	CLK ON	Programa la unidad para mostrar el reloj cuando está apagada.
Entrada Auxiliar	AUX ON	Habilita la entrada auxiliar de 3.5mm del panel delantero.
	AUX OFF	Deshabilita la entrada auxiliar.
Bip de Confirmación	BEEP OFF	Deshabilita el bip de confirmación.
	BEEP ON	Habilita el bip de confirmación.
Sintonía Local / Distante	LOC OFF	Activa la sintonía a distancia.
	LOC ON	Activa sintonía local para recibir solamente estaciones fuertes.
Modo de Subwoofer	SB-W ON	Activa la salida del RCA del subwoofer. El control de Subwoofer estará disponible en el menú audio.
	SB-W OFF	Inhabilita la salida del RCA del subwoofer.
Mensaje en el Encendido	MSG OFF	Deshabilita mensaje en el encendido.
	MSG ON	Habilita mensaje en pantalla cuando se enciende la unidad.
Modo Demostración	DEMO OFF	Deshabilita el modo de demostración.
	DEMO ON	Habilita del mensaje "BLUETOOTH - IPOD - USB".
Nota: Refiera a la página 24 para las opciones del menú de la disposición de Bluetooth.		



Operación General

Audio	<p>Presione momentáneamente AUDIO/MENU para seleccionar entre Volumen (por defecto), Bass (Graves), Treble (Agudos), Balance (Derecho-Izquierdo), Fader (Balance Delantero-Trasero), Subwoofer (Altavoz de Graves) y Nivel de Volumen de Fuente.</p> <p>→ VOLUME → BASS → TREBLE → BALANCE → FADER → SUBWOOFER →</p>
Graves (Bass)	<p>Presione AUDIO/MENU hasta que BAS aparezca, luego gire el codificador a la derecha o a la izquierda para ajustar (-6 minimum / +6 maximum).</p>
Agudos (Treble)	<p>Presione AUDIO/MENU hasta que TRE aparezca, luego gire el codificador a la derecha o a la izquierda para ajustar (-6 minimum / +6 maximum).</p>
Balance	<p>Presione AUDIO/MENU hasta que BAL aparezca, luego gire el codificador para ajustar (BAL L 12-BAL 00-BAL R 12). BAL 00 representa un balance igual.</p>
Fader (Balance delantero/posterior)	<p>Presione AUDIO/MENU hasta que FAD aparezca, luego gire el codificador a la derecha o a la izquierda para ajustar (FAD F 12-FAD 00-FAD R 12). FAD 00 representa un balance delantero trasero igual.</p>
Altavoz de graves (subwoofer)	<p>Presione AUDIO/MENU hasta que SUB aparezca, luego presione SELECT para confirmar. Gire el codificador a la derecha o a la izquierda para ajustar (0 minimum / +12 maximum). Ajuste los niveles a 0 para apagar el subwoofer.</p>
Nivel de Volumen de Fuente	<p>Los ajustes de graves y agudos se conservan en la memoria para las modas de radio, CD, AUX, USB y iPod. Esto permite que usted configure los ajustes de graves y agudos por separado para cada modo.</p> <p>Nota: Cualquier ajuste del bajo o de los agudos cancela automáticamente la curva actual de EQ (si se selecciona una).</p>

Operación Radio AM/FM

Búsqueda de Sintonía	Presione TUNE ◀◀ o TUNE ▶▶ por un momemto para buscar la siguiente estación fuerte.
Sintonía Manual	Presione TUNE ◀◀ or TUNE ▶▶ por más de dos segundos, luego libere. "MANUAL" aparecerá momentáneamente en la pantalla. Presione TUNE ◀◀ or TUNE ▶▶ por un momento para mover la frecuencia de radio un paso a la vez hacia arriba o hacia abajo. Mantenga presionado para avanzar rápidamente. Si la sintonización no se ajusta por cinco segundos, la unidad volverá al modo de búsqueda de sintonía (por defecto). "AUTO" aparecerá momentáneamente en la pantalla.
Sintonía de Escaneo	Presione SCAN en un remoto para escuchar previamente por cinco segundos estaciones fuertes en la banda actual. Presione SCAN nuevamente para cancelar.
Banda	Presione BAND para seleccionar entre bandas FM1, FM2, FM3, AM1 y AM2.
Guardando y Llamando las Estaciones	Se pueden guardar hasta 18 estaciones FM y 12 estaciones AM. Para guardar una estación, seleccione la banda y estación deseada. Mantenga presionado el botón de preselección deseado (1-6) por más de dos segundos. Cuando se grabe la estación, el número preseleccionado aparecerá en la pantalla. La estación se puede llamar en cualquier momento presionando el botón de preselección correspondiente.
	Nota: Las funciones de las teclas 7, 8, 9 y 0 del control remoto funcionan solamente con Bluetooth.
Almacene Estaciones Automáticamente	Presione AS/PS por más de dos segundos para guardar automáticamente las seis estaciones más importantes en la banda actual. La sintonía local automática se activa durante el escaneo de banda inicial.
Escaneo Preseleccionado	Presione AS/PS por menos de dos segundos para escanear las preselecciones del 1 al 6 en la banda actual, realizando una pausa de 5 segundos en cada una. Presione AS/PS nuevamente para cancelar.

Operación de Reproductor de CD

Insertar un CD	Con la etiqueta hacia abajo, inserte un CD de tamaño estándar en la ranura. El CD iniciará su reproducción automáticamente.
Eyectar un CD	Presione ▲ para extraer el CD. La unidad cambiará al modo de operación previo (AM/FM, AUX, iPod, Bluetooth o USB). Si no se quita el disco en 10 segundos, la unidad lo insertará nuevamente. La unidad no debe estar encendida para eyectar el CD.
Selección de Pista	Presione TRACK ►► para saltar al inicio de la siguiente pista. Presione TRACK ◄◄ para retornar al inicio de la banda actual. Presione TRACK ◄◄ nuevamente para ir al inicio de la pista previa.
Avance/Retroceso Rápido	Mantenga presionado TRACK ►► o TRACK ◄◄ para adelantar o retroceder rápidamente una pista.
Pausa	Presione ►/ para detener temporalmente la reproducción del CD. Presione nuevamente ►/ para reasumir la reproducción.
Introducción	Presione INT para reproduce los primeros 10 segundos de cada pista. Presione INT otra vez para cancelar.
Repetición	Presione RPT para repite continuamente la pista seleccionada. Presione RPT otra vez para cancelar.
Aleatorio	Presione RDM para reproduce todas las pistas en orden aleatorio. Presione RDM otra vez para cancelar. El modo aleatorio permanece en memoria cuando selecciona entre los modos de radio, CD y AUX y cuando la unidad se enciende y apaga.
Compatibilidad con CD-R / CD-RW	Algunos CD-Rs y CD-RWs pueden ser incompatibles con esta unidad, dependiendo del tipo de CD y del método de grabación. Además, los siguientes CDs pueden ser incompatibles con esta unidad: CDs expuestos a temperaturas extremas o luz solar directa por largos períodos de tiempo, CDs grabados en sesiones que hayan fallado o con un intento de grabación encima y encriptados o protegidos contra copias que no sigan estándares de grabación del libro rojo CD-DA de audio.

Operación de CD – Archivos MP3/WMA

Pasando un Disco MP3/ WMA

Cuando un disco codificado MP3/WMA se inserta, "READING" aparecerá en la pantalla. Dependiendo del número de archivos y carpetas. Esto puede tomar muchos segundos.

Mostrando Información en Pantalla

Presione **DISP** para seleccionar entre número de pista/tiempo transcurrido (predeterminado), reloj, nombre de pista, directorio, título, artista y álbum.

"NO ID3 TAG" aparecer si los archivos MP3 no contienen información en la etiqueta ID3.

"UNKNOWN" aparecerá si los archivos WMA no contienen información en la etiqueta WMA.

"ROOT" aparecerá si el nombre de directorio de una carpeta raíz no está etiquetado.

Icono de Título

Este icono se iluminará cuando pase el título de la canción.

Icono de Artista

Este icono se iluminará cuando pase el título del artista.

Icono de Álbum

Este icono se iluminará cuando pase el título del álbum.

Icono de Carpeta

Este icono se iluminará cuando pase el nombre de la carpeta.

Character Support

Máxima capacidad de caracteres en pantalla

- Nombre de pista – 32 caracteres máximo
- Nombre de directorio – 23 caracteres máximo
- *Título de canción – 30 caracteres máximo
- *Nombre de artista – 30 caracteres máximo
- *Nombre de álbum – 30 caracteres máximo

*Título de canción, nombre de artista y nombre de álbum solo aparecerán están incluidos en el archivo MP3/WMA.

Cuando se refiera a la reproducción de MP3/WMA, los siguientes términos son sinónimos:

- Nombre de archivo y nombre de pista
- Nombre de carpeta y nombre de directorio

Operación de CD – Archivos MP3/WMA

Modos de Selección Directa, Búsqueda y Navegación

Presionar **SRCH** por más de 3 segundos para seleccionar entre los siguientes modos:

- Selección Directa de Archivo
- Navegación por Archivo/Carpeta

Selección Directa de Archivo Paso 1

Presione **SRCH** por más de 3 segundos y luego libere. "MP3 T*" o "WMA T*" destellará en la pantalla.

Paso 2

Gire el codificador del **volumen** para ingresar el número de archivo deseado.

Paso 3

Presione  para confirmar el número de archivo elegido o esperar a que se desactive el ciclo de ingreso (aproximadamente 5 segundos).

Navegación por Archivo/Carpeta Paso 1

Presione **SRCH** por más de 3 segundos y luego libere. Presione **SRCH** nuevamente dos veces para navegar por los archivos/carpetas en el disco. El nombre de la carpeta actual pasará una vez seguido de los archivos y las carpetas disponibles.

Paso 2

Gire el codificador del **volumen** para prever los archivos/carpetas en la carpeta actual. Si se selecciona una carpeta, el icono  se iluminará.

Paso 3

Presione  para seleccionar el archivo o la carpeta que desea. Si selecciona una carpeta, aparecerá "\\" en la pantalla. Gire el codificador del **volumen** hacia la derecha para comenzar a buscar los archivos en la carpeta.

Paso 4





Presione  para seleccionar el archivo deseado dentro de la carpeta.

*Acceso a Carpeta (Un nivel arriba)

Cuando navegue por las carpetas (y aparezca "\\"), presione **BACK** para acceder al nivel previo (un nivel arriba).

*Sólo disponible en MP3/WMA grabados en más de una carpeta.

Operación de CD – Archivos MP3/WMA

Nota de Navegación	Después de navegar por selección directa, búsqueda alfanumérica o navegación por archivo/carpeta, el número de pista y el tiempo transcurrido aparecerán en la pantalla por defecto. Presione DISP momentáneamente para seleccionar reloj, nombre de pista, directorio, título, artista y álbum.
*Acceso a Carpeta	Presione  para seleccionar la carpeta previa. Presione  para seleccionar la carpeta siguiente. *El acceso a la carpeta está sólo disponible en MP3/WMA grabados en más de una carpeta.
Repetición de Archivo	Presione RPT momentáneamente para repetir continuamente el archivo seleccionado. Presione RPT nuevamente para cancelar.
Repetición de Carpeta	Presione RPT por más de 2 segundos para repetir consecutivamente sólo los archivos en la carpeta actual. El icono  aparecerá en la pantalla cuando esté en el modo de repetición de carpeta. Presione RPT nuevamente para cancelar.
Orden Aleatorio del Disco	Presione RDM momentáneamente para reproducir todos los archivos de un disco en orden aleatorio. Presione RDM nuevamente para cancelar.
Orden Aleatorio de la Carpeta	Presione RDM por más de 2 segundos para reproducir todos los archivos en la carpeta actual sólo en orden aleatorio. El icono  aparecerá en la pantalla cuando esté en el modo aleatorio de la carpeta. Presione RDM nuevamente para cancelar.
Introducción del Disco	Presione INT momentáneamente para reproducir los primeros 10 segundos de cada archivo en todo el MP3/WMA. Presione INT nuevamente para cancelar.
Introducción de la Carpeta	Presione INT por más de 2 segundos para escuchar los primeros 10 segundos de cada archivo sólo en la carpeta actual. El icono  aparecerá en la pantalla cuando esté en el modo de introducción de la carpeta. Presione INT nuevamente para cancelar.
<p>Nota: Repetición de archivo (sólo carpeta actual), orden aleatorio de la carpeta e introducción de la carpeta están sólo disponibles en MP3/WMA grabados en más de una carpeta.</p>	



Operación de CD – Archivos MP3/WMA

Compatibilidad de Multimedia

Los siguientes tipos de discos/archivos son compatibles:

- CD-ROM (ISO), CD-R, CD-RW
- CD-DA
- MP3 data
- WMA data

Los siguientes tipos de discos/archivos no son compatibles:

- Archivos WMA que están protegidos por DRM (Gestión de Derechos Digitales).
- Formato WMA sin pérdidas
- Discos grabados con Track At Once o escritura paquete
- Formato MP3 PRO
- Listas de reproducción MP3
- Formato WAV

Orden de Reproducción

La secuencia de reproducción de MP3/WMA se basa en el orden de grabación de los archivos y empieza en la carpeta raíz del disco. Cualquier carpeta vacía o carpetas que no incluyan archivos MP3/WMA se saltarán. Esta unidad puede no pasar archivos en el orden en el que fueren grabados. Lea el manual de usuario de su programa de grabación para más información.

Formatos de Grabación Compatibles

- ISO9660 nivel 1
- ISO9660 nivel 2
- MODO 1 DE Libro Amarillo
- MODO 2 FORM 1 de Libro Amarillo
- Multisesión
- Carpetas y archivos máximos - 256
- Niveles de carpetas máximo - 8
- MPEG-1/2/2.5 Capa de Audio -3

Estándares ISO9660:

- Profundidad de carpeta enlazada máxima es 8 (incluyendo la carpeta raíz).
- Los caracteres válidos para nombres de carpetas o archivos son las letras A-Z (todas en mayúscula), números 0-9 y “_” (guión bajo). Algunos caracteres pueden no ser mostrados correctamente, dependiendo del tipo que sean.
- Este dispositivo puede pasar discos en Joliet, Romeo y otros estándares que conforman ISO9660. MP3/WMA escritos en formatos diferentes de los listados arriba pueden no funcionar y/o sus nombres de archivo o carpeta pueden no mostrarse adecuadamente.



Operación de CD – Archivos MP3/WMA

Información MP3/WMA Adicional	<p>Un búfer interno provee Protección Electrónica Antisaltos (ESP, por sus siglas en inglés) para eliminar virtualmente los saltos.</p> <p>Cuando se reproduce un disco grabado con archivos de audio regulares (CD-DA o .WAV) y archivos MP3/WMA, la unidad reproducirá solamente los archivos MP3/WMA.</p> <p>Solamente se pasarán archivos MP3 con extensión de nombre de archivo (.mp3). Solamente se pasarán archivos WMA con extensión en el nombre (.wma).</p> <p>No intente pasar discos que contengan archivos que no sean MP3/WMA con extensiones MP3/WMA.</p>
Tasa de Frecuencia de Muestreo MP3	8kHz ~ 48kHz
WMA	32kHz ~ 48kHz
Rango de Transferencia de Bits MP3	32kbps ~ 320kbps constantes Rangos de bit variables
WMA	48kbps ~ 192kbps constantes Rangos de bit variables
Mostrar Etiqueta MP3	<p>Nota: Algunos archivos pueden ejecutarse o mostrarse en forma incorrecta dependiendo de la frecuencia de muestreo y rango de bits.</p> <p>Etiquetas ID3 Versión 1.x Este modelo no mostrará ID3 Versión 2.0 ó etiquetas más grandes.</p>
Configuraciones Recomendadas	<p>Para mejores resultados, use las siguientes configuraciones cuando grabe o queme un disco de MP3:</p> <ul style="list-style-type: none"> - Rango de bit constante de 128kbps o mayor - Frecuencia de muestreo de 44.1kHz o más alto <p>Para mejores resultados, use las siguientes configuraciones cuando grabe o queme un disco de WMA:</p> <ul style="list-style-type: none"> - Rango de bit constante de 64kbps o mayor - Frecuencia de muestreo de 32kHz o más alto



Operación de USB – Archivos MP3/WMA

Conectar un Dispositivo USB (vendido por separado)

Reproduzca archivos MP3/WMA desde la mayoría de los dispositivos de almacenamiento conectándolos al puerto USB del XDMA6415. Para conectar un dispositivo USB, levante la cubierta protectora para exponer el puerto USB. Alinee los conectores e inserte el dispositivo USB en el puerto. El icono de USB aparecerá en la pantalla.

Jugar música

Presione **MODE** para ingresar al modo de USB. Cuando se conecte un dispositivo por primera vez, "READING" aparecerá momentáneamente en la pantalla. Dependiendo del número de archivos y carpetas, esto puede tomar varios segundos. La música comenzará a reproducirse automáticamente a menos que se detecte una llamada telefónica con Bluetooth. Si no se detectan archivos MP3/WMA válidos, "NO FILE" aparecerá en la pantalla y se retornará al último modo utilizado.

Mostrando Información en Pantalla

Presione **DISP** para seleccionar entre número de pista/ tiempo transcurrido (predeterminado), reloj, nombre de pista, directorio, título, artista y álbum.

"NO TITLE" aparecerá si no hay información del título de la canción disponible.

"NO ARTIST" aparecerá si no hay información del artista disponible.

"NO ALBUM" aparecerá si no hay información del álbum disponible.

Icono de Título 

Este icono se iluminará cuando pase el título de la canción.

Icono de Artista 

Este icono se iluminará cuando pase el título del artista.

Icono de Álbum 

Este icono se iluminará cuando pase el título del álbum.

Icono de Carpeta 

Este icono se iluminará cuando pase el nombre de la carpeta.







Ayuda del Caracteres

Máxima capacidad de caracteres en pantalla

- Nombre de pista – 32 caracteres máximo
- Nombre de directorio – 32 caracteres máximo
- *Título de canción – 30 caracteres máximo
- *Nombre de artista – 30 caracteres máximo
- *Nombre de álbum – 30 caracteres máximo

*Título de canción, nombre de artista y nombre de álbum solo aparecerán están incluidos en el archivo MP3/WMA.

Operación de USB – Archivos MP3/WMA

<p>Seleccione los archivos directamente</p>	<p>Presione SEARCH por más de tres segundos y luego libere. "T*" aparecerá en la pantalla. Use el botón giratorio del volumen para seleccionar el número de pista deseado y presione  para confirmar.</p>
<p>*Acceso a Carpeta</p>	<p>Presione  para seleccionar la carpeta previa. Presione  para seleccionar la carpeta siguiente.</p>
<p>Repetición de Archivo</p>	<p>Presione RPT momentáneamente para repetir continuamente el archivo seleccionado. Presione RPT nuevamente para cancelar.</p>
<p>Repetición de Carpeta</p>	<p>Presione RPT por más de 2 segundos para repetir consecutivamente sólo los archivos en la carpeta actual. El icono  aparecerá en la pantalla cuando esté en el modo de repetición de carpeta. Presione RPT nuevamente para cancelar.</p>
<p>Orden Aleatorio del Disco</p>	<p>Presione RDM por más de 2 segundos para reproducir todos los archivos en orden aleatorio. Presione RDM nuevamente para cancelar.</p>
<p>Orden Aleatorio de la Carpeta</p>	<p>Presione RDM momentáneamente para reproducir todos los archivos en la carpeta actual sólo en orden aleatorio. El icono  aparecerá en la pantalla cuando esté en el modo aleatorio de la carpeta. Presione RDM nuevamente para cancelar.</p>
<p>Introducción del Disco</p>	<p>Presione INT momentáneamente para reproducir los primeros 10 segundos de cada archivo en todo el MP3/WMA. Presione INT nuevamente para cancelar.</p>
<p>Introducción de la Carpeta</p>	<p>Presione INT por más de 2 segundos para escuchar los primeros 10 segundos de cada archivo sólo en la carpeta actual. El icono  aparecerá en la pantalla cuando esté en el modo de introducción de la carpeta. Presione INT nuevamente para cancelar.</p>
	<p>Nota: Repetición de archivo (sólo carpeta actual), orden aleatorio de la carpeta e introducción de la carpeta están sólo disponibles en MP3/WMA grabados en más de una carpeta.</p>



Operación de USB – Archivos MP3/WMA

Selección de Pista	Presione TRACK ►► para saltar al inicio de la siguiente pista. Presione TRACK ◀◀ para retornar al inicio de la banda actual. Presione TRACK ◀◀ nuevamente para ir al inicio de la pista previa.
Avance/Retroceso Rápido	Mantenga presionado TRACK ►► o TRACK ◀◀ para adelantar o retroceder rápidamente una pista.
Pausa	Presione ►/ para detener temporalmente la reproducción del CD. Presione nuevamente ►/ para reasumir la reproducción.
Compatibilidad de Multimedia	<p>Los siguientes tipos de discos/archivos son compatibles:</p> <ul style="list-style-type: none">• Data MP3• Data WMA <p>Los siguientes tipos de discos/archivos no son compatibles:</p> <ul style="list-style-type: none">• Archivos WMA que están protegidos por DRM (Gestión de Derechos Digitales).• Formato WMA sin pérdidas• Formato MP3 PRO• Listas de reproducción MP3• Formato WAV
Orden de Reproducción	La secuencia de reproducción de MP3/WMA se basa en el orden de grabación de los archivos y empieza en la carpeta raíz del dispositivo USB. Cualquier carpeta vacía o carpetas que no incluyan archivos MP3/WMA se saltarán. Esta unidad puede no pasar archivos en el orden en el que fueren grabados. Lea el manual de usuario de su programa de grabación para más información.
Formatos de Grabación Compatibles	<ul style="list-style-type: none">• Cantidad máxima de archivos: 48896• Cantidad máxima de carpetas: 127 más el directorio raíz• Cantidad máxima de archivos en cada carpeta y raíz: 382• Cantidad máxima de niveles de carpetas (subcarpetas): 8 (7 niveles más la raíz)

Nota: Si la cantidad de archivos/carpetas excede el máximo detallado anteriormente, los archivos/carpetas adicionales serán ignorados.













Operación de USB – Archivos MP3/WMA

<p>Información MP3/WMA Adicional</p>	<p>Solamente se pasarán archivos MP3 con extensión de nombre de archivo (.mp3). Solamente se pasarán archivos WMA con extensión en el nombre (.wma). No intente pasar discos que contengan archivos que no sean MP3/WMA con extensiones MP3/WMA.</p>
<p>Tasa de Frecuencia de Muestreo MP3</p>	<p>8kHz ~ 48kHz</p>
<p>WMA</p>	<p>32kHz ~ 48kHz</p>
<p>Rango de Transferencia de Bits MP3</p>	<p>32kbps ~ 320kbps constantes Rangos de bit variables</p>
<p>WMA</p>	<p>48kbps ~ 192kbps constantes Rangos de bit variables</p>
	<p>Nota: Algunos archivos pueden ejecutarse o mostrarse en forma incorrecta dependiendo de la frecuencia de muestreo y rango de bits.</p>
<p>Mostrar Etiqueta MP3</p>	<p>Etiquetas ID3 Versión 1.x Este modelo no mostrará ID3 Versión 2.0 ó etiquetas más grandes.</p> <p>Nota: Si se detecta una versión de etiqueta ID3 inválida, "NO SUPPORT" aparecerá en la pantalla.</p>



Operación de iPod®

Conectar iPod (No incluido)	Use el cable que viene con el iPod para conectar un iPod al XDMA6415. Una vez conectado, presione MODE hasta que "IPOD" aparezca en la pantalla. El iPod comenzará automáticamente su reproducción. Si una canción estaba siendo reproducida en el iPod antes de conectarse, continuará su reproducción.
Mostrar Información	Nota: Tanto el USB y las conexiones de entrada auxiliar deben hacerse cuando se conecta el cable del iPod. Presione DISP para seleccionar tiempo transcurrido (por defecto), número de pista, reloj, título, artista y álbum. "UNKNOWN ARTIST" aparecerá en la pantalla si el archivo no contiene información sobre el artista. "UNKNOWN ALBUM" aparecerá en la pantalla si el archivo no contiene información sobre el álbum.
Funciones de Búsqueda	Presione SRCH el codificador para seleccionar lista de reproducción, artista, álbum y canción. Presione SRCH para seleccionar el tipo de búsqueda deseado. Presione BACK para acceder al nivel previo (un nivel arriba).
Búsqueda por Lista de Reproducción	Gire el codificador de volumen para seleccionar entre listas de reproducción. Presione SRCH para seleccionar la lista de reproducción deseada. Gire el codificador de volumen para seleccionar entre canciones de la lista de reproducción seleccionada. Presione  comenzar la reproducción.
Búsqueda por Nombre de Artista 	Gire el codificador de volumen para seleccionar entre artistas. Presione SRCH para seleccionar el artista deseado. Gire el codificador para seleccionar entre álbumes del artista seleccionado. Presione SRCH para seleccionar el álbum deseado del artista elegido. Gire el codificador de volumen para seleccionar entre canciones del álbum seleccionado. Presione  para comenzar la reproducción.
Búsqueda por Nombre de Álbum 	Gire el codificador de volumen para seleccionar entre álbumes. Presione SRCH para seleccionar el álbum deseado. Gire el codificador de volumen para seleccionar entre canciones del álbum seleccionado. Presione  para comenzar la reproducción.
Búsqueda por Nombre de Canción 	Gire el codificador de volumen para seleccionar entre canciones. Presione  para comenzar la reproducción.
Selección de Canción	Presione  para saltar al inicio de la siguiente canción. Presione  para retomar al inicio de la canción actual. Si presiona  nuevamente vuelve al inicio de la canción previa.

Operación de iPod®

Avance/ Retroceso Rápido	Mantenga presionado TRACK ►► o TRACK ◀◀ para adelantar o retroceder rápidamente una pista.
Pausa	Presione ►/ para detener temporalmente la reproducción del CD. Presione nuevamente ►/ para reasumir la reproducción.
Introducción	Presione INT para reproduce los primeros 10 segundos de cada pista. Presione INT otra vez para cancelar.
Repetición	Presione RPT para repite continuamente la pista seleccionada. Presione RPT otra vez para cancelar. No es posible seleccionar canciones en modo de la repetición.
Aleatorio	Presione RDM para reproducir todos los archivos en orden aleatorio. Presione RDM otra vez para cancelar. El modo de aleatorio se conserva en memoria al seleccionar en medio los modos de radio, reproductor de CD, Aux, iPod y Bluetooth cuando se gira/apaga la unidad.
Ayuda del Caracteres	<p>Solamente los caracteres alfanuméricos pueden ser exhibidos (tipo del ASCII). "NO SUPPORT" será exhibido si el archivo contiene los caracteres que no pueden ser exhibidos. "NO SONG" será exhibido si no hay canciones en la lista de reproducción seleccionada.</p> <p>Máxima capacidad de caracteres en pantalla</p> <ul style="list-style-type: none"> • Título de canción – 30 caracteres máximo • Nombre de artista – 30 caracteres máximo • Nombre de álbum – 30 caracteres máximo
Compatibilidad de iPod	<p>Nota: Título de canción, nombre de artista y nombre de álbum solo aparecerán están incluidos en el archivo MP3/WMA.</p> <p>Se soportan los siguientes modelos:</p> <ul style="list-style-type: none"> • iPod de tercera generación – Versión 2.3 • iPod de cuarta generación – Versión 3.1.1 • iPod de quinta generación – Versión 1.1.2 • Clásico iPod - Versión 1.1.2 • Tacto iPod - Versión 1.1.4 • Foto iPod – Versión 1.2.1 • Mini iPod – Versión 1.4.1 • iPod Nano – Versión 1.3.0 • iPod Nano (segunda generación) – Versión 1.1.3 • iPod Nano (tercera generación) – Versión 1.1.2
	<p>Lea el manual de instrucción de su iPod para ver detalles sobre cómo obtener el último software.</p>



Operación de Bluetooth®



Revisión General

XDM6415 soporta HFP (perfil de manos libres), A2DP (perfil de distribución de audio avanzado) y AVRCP (perfil de control remoto de video y audio).

Preparación



Antes de poder usar un dispositivo móvil con esta unidad principal, ésta debe estar conectada y autenticada; lo que comúnmente se llama "emparejamiento" del dispositivo. Por favor, asegúrese de que el Bluetooth se active en el dispositivo móvil antes de iniciar el proceso de emparejamiento. Lea el manual del usuario de su dispositivo móvil para ver más detalles.

Emparejando el Bluetooth

- 1) Para emparejar un teléfono móvil con Bluetooth con la unidad principal, presione  en la unidad principal. **BLUETOOTH** destellará una vez, luego **STANDBY** aparecerá si un teléfono no se emparaje y conectado.
- 2) Mantenga presionado  en la unidad principal por 5 segundos, hasta que "PAIRING" aparezca en la pantalla. El icono de Bluetooth destellará cada un segundo. La unidad principal iniciará la emisión de señal por 60 segundos.
- 3) Complete el emparejamiento desde el menú de Bluetooth de su dispositivo móvil buscando dispositivos nuevos. Por favor lea las instrucciones de su dispositivo móvil para obtener más información sobre emparejamiento y conexiones de Bluetooth. El icono de Bluetooth se iluminará constantemente.

**El nombre del dispositivo XDMA6415 es "DUAL BT".
La contraseña para el DUAL XDMA6415 es 1234.**













Notas sobre Conexión

- Si **ACNT** está en **OFF**, debe presionar  para conectar luego del emparejamiento.
- Desde el modo de stand by del Bluetooth, presione  para desconectar su dispositivo móvil.
- Desde el modo de stand by del Bluetooth, presione  para reconectar su dispositivo móvil.
- Para conectar un dispositivo móvil diferente, se debe desconectar el dispositivo móvil conectado actualmente. Si este dispositivo ha sido emparejado previamente, usted debe reconectar usando el menú de Bluetooth del dispositivo móvil o repetir las instrucciones anteriores de emparejamiento.

Nota General



- Debido a diferencias de tecnología Bluetooth, algunos dispositivos móviles pueden ser incompatibles o funcionar inadecuadamente cuando se usan con el XDMA6415.
- El micrófono externo de Bluetooth se debe conectar con el arnés de cableado en la parte posterior de la unidad para permitir la operación correcta de una llamada de teléfono de Bluetooth.

Operación de Bluetooth®

Función	Descripción
Recibiendo una Llamada Telefónica	Presione  una vez. “_” aparecerá en la pantalla.
	Ingrese el número de teléfono deseado usando los botones 0-9, *, # en el panel delantero de la unidad principal. Presione  para iniciar el discado.
	También se puede realizar una llamada telefónica desde su dispositivo móvil usando el teclado, la agenda o el discado rápido. Cuando se realice una llamada desde un dispositivo móvil, “DIALING” aparecerá en la pantalla de la unidad principal.
Discado del Último Número	Para ingresar al modo de discado del último número, presione  , luego presione  una vez más. “LAST NUMBER DIAL” aparecerá en la pantalla de la unidad principal.
	Presione DISP para circular entre las categorías de llamadas recibidas, discadas o perdidas. Use el botón giratorio para circular entre las últimas 5 llamadas en la categoría seleccionada.
	Presione  para iniciar el discado del número seleccionado. “DIALING” aparecerá en la pantalla de la unidad principal.
Recibiendo una Llamada Telefónica	Si se detecta una llamada telefónica entrante, la unidad automáticamente cambiará a modo de Bluetooth, enmudeciendo cualquier audio actual.
	El número telefónico entrante aparecerá en la pantalla, el icono de teléfono destellará en la pantalla y un tono de llamada será audible desde los altavoces del vehículo. Vea Configuraciones de Bluetooth para configurar los altavoces.
	Nota: El nivel de audio del tono de llamada dependerá del dispositivo móvil y de la configuración de volumen y audio del tono de llamada de la unidad principal. Si el tono de llamada del dispositivo móvil está apagado, quizá usted no escuche un tono de llamada entrante.
	Presione  en la unidad principal para recibir una llamada. El icono de teléfono se iluminará constantemente.
Rechazando una Llamada	Para rechazar una llamada entrante, mantenga presionado  por 3 segundos.
Durante una Llamada Telefónica	La unidad principal mostrará el tiempo transcurrido de la llamada.
	El botón giratorio de volumen ajustará el volumen de la llamada.
	Presione  para seleccionar entre micrófono encendido (MIC ON) y micrófono apagado (MUTE).
Transferencia de Audio	Para transferir una llamada telefónica entre la unidad principal y el dispositivo móvil, mantenga presionado DISP por 3 segundos durante una llamada. Consejo: transfiera el audio a su dispositivo móvil antes de apagar la unidad principal.
Llamada en Espera	Cuando una segunda llamada está entrando, presione  para activar la llamada en espera. La llamada actual será puesta en espera y la segunda llamada se activará. Presione  nuevamente para retornar a la primera llamada.
Llamada en Espera	Presione  para poner la llamada actual en espera. Para reiniciar la llamada telefónica, presione  nuevamente.
Finalizando una Llamada Telefónica	Presione  por 3 segundos o más para finalizar la llamada.
	Si la llamada telefónica fue recibida, la unidad principal volverá al modo previo cuando finalice la llamada.



Ajustes de Bluetooth®

Función del Menú	Opciones	Acción
Modo de Bluetooth	BT ON	Habilita la conexión de Bluetooth. El icono de Bluetooth destellará cada 10 segundos.
	BT OFF	Deshabilita el soporte de Bluetooth.
Conexión Automática	ACNT ON	Permite la reconexión al dispositivo móvil conectado más recientemente. Nota: Algunos dispositivos móviles no soportan esta función.
	ACNT OFF	Deshabilita la función de conexión automática. Usted debe presionar  siempre para conectar el dispositivo móvil.
Respuesta Automática	AANS OFF	Deshabilita la función de respuesta automática. Presione  para recibir una llamada entrante.
	AANS ON	Todas las llamadas entrantes serán contestadas automáticamente sin notificación.
Bluetooth Audio	SPK 2-CH	Direcciona el audio del Bluetooth a los altavoces delanteros.
	SPK 4-CH	Direcciona el audio del Bluetooth a los 4 altavoces.





Operación de Audio de Bluetooth (MODO AV)

El XDMA6415 soporta la transmisión de audio inalámbrica A2DP de su dispositivo móvil Bluetooth directamente a la unidad principal. Usted también puede controlar su música desde el panel delantero de la unidad principal usando AVRCP.

Para transmitir música a la unidad principal, su dispositivo móvil debe soportar los siguientes criterios:

- Perfil A2DP para transmitir audio.
- Perfil AVRCP para controlar su música. Verifique el manual del usuario o del fabricante para ver la compatibilidad de su dispositivo.
- La transmisión de audio debe ser habilitada desde su dispositivo móvil. Esta opción variará dependiendo del dispositivo. Ejemplo: "Configurar como estéreo inalámbrico" ("wireless stereo").
- Deshabilitar el MODO AV debe hacerse desde su dispositivo móvil.

Luego de habilitar la transmisión de audio desde un dispositivo móvil compatible, la unidad principal mostrará "AV MODE": Las siguientes funciones deben usarse para controlar la música:

- El botón  saltará a la siguiente pista de audio disponible.
- El botón  saltará a la pista de audio previa disponible.
- El botón  cambiará entre reproducción y pausa durante la reproducción.
- El botón  detendrá la reproducción de audio.

Nota: Si está experimentando problemas con estas funciones, intente pasar música desde el dispositivo móvil. En algunos dispositivos móviles, quizás sea necesario controlar la música desde el dispositivo.

Garantía Limitada de Un Año

Esta garantía le da derechos legales específicos. Usted puede también poseer otros derechos que varían de estado en estado. Dual Electronics Corp. garantiza al comprador original de este producto que el mismo esté libre de defectos en materia y mano de obra por un periodo de un año desde la fecha de compra original.

Dual Electronics Corp. acuerda, a nuestra opción, durante el periodo de garantía, la reparación de cualquier defecto en material o mano de obra o la reposición de un producto nuevo igual, renovado o un producto comparable (cualquiera sea necesario) en reemplazo sin cambios, sujeto a verificación del defecto o malfuncionamiento y con la prueba de la fecha de compra. Los productos de reemplazo subsecuentes están garantizados por la proporción del periodo de garantía original.

¿Quién está cubierto? Esta garantía se extiende al comprador minorista original de productos comprados y usados en U.S.A.

¿Qué está cubierto? Esta garantía cubre todos los defectos en material y mano de obra de este producto. Lo siguiente no está cubierto: costos de instalación/sustracción, daños causados por accidentes, mal uso, abuso, negligencia, modificación al producto, instalación inadecuada, línea de voltaje incorrecto, reparación no autorizada, falla al seguir las instrucciones provistas con el producto, o daño ocurrido durante el envío de regreso del producto.

¿Qué hacer?

1. Antes de que usted llame para pedir servicio, verifique la guía de solución de problemas en

el manual del propietario. Un pequeño ajuste de algún control modificable o alguna conexión detallada en las instrucciones pueden ahorrarle un llamado al servicio.

2. Si requiere servicio durante el periodo de garantía, debe empaquetar cuidadosamente este producto (preferentemente en su caja original) y enviarlo a un centro de servicio autorizado mediante un transporte prepaga con una copia del recibo original del revendedor.

3. Por favor, describa su problema por escrito e incluya con su envío su nombre, una dirección de envío UPS para retornarlo (no se aceptan casillas de correo o P.O. Box), y un número telefónico diurno.

4. Para más información y por la ubicación del centro de servicio autorizado más cercano, contáctenos por alguno de los siguientes medios:

- Llámenos gratuitamente al 1-866-382-5476
- Envíenos un e-mail a cs@dualav.com

Exclusión de Algunos Daños: Esta garantía es exclusiva y está en lugar de cualquier otra garantía, explícitas o implícitas, incluyendo pero no limitando las garantías de mercantilidad implicadas y adaptables a un propósito particular y cualquier obligación, responsabilidad, derecho, reclamo o recurso en contrato o agravio, sea que surja o no de la negligencia de la compañía, real o imputada. No se autoriza a ninguna persona o representante a asumir por parte de la compañía ninguna otra responsabilidad en conexión con la venta de este producto. En ningún caso será la compañía responsable de daños indirectos, eventuales o consecuentes.

Solución de Problemas

Problema	Causa	Acción
La unidad no enciende (no hay energía)	Cable amarillo no conectado o voltaje incorrecto. Cable rojo no conectado o voltaje incorrecto.	Verifique el voltaje apropiado en las conexiones (11~16VCC)
	Cable negro no conectado	Verifique conexión a tierra
	Fusible quemado	Reemplace el fusible
Unidad tiene corriente (pero no sonido)	Cables del altavoz no conectados	Verifique conexiones en los altavoces
	Uno o más cables del altavoz tocándose uno con otro o tocando el chasis a tierra	Aísle todos los cables pelados entre ellos y en la toma a tierra del chasis
Unidad quema fusibles	Cables amarillo o rojo tocando toma a tierra en chasis	Verifique cables cortados o pinchados
	Cable de altavoz toca toma a tierra en chasis	Verifique cables cortados o pinchados
	Categoría de fusible incorrecta	Utilice fusible con potencia correcta
Salteo excesivo	Unidad no montada correctamente o correa no segura	Verifique la manga de montaje y el soporte de la correa
	Defecto físico en el soporte (CD, CD-R o CD-RW)	Verifique el soporte buscando rayones
ERROR-01 aparece en pantalla	Error de lectura de disco	Presione EJECT o RESET
ERROR-02 aparece en pantalla	Error de foco o disco está hacia abajo	Presione EJECT o RESET
PROTECT aparece en pantalla	El archivo WMA está protegido contra piratería por DRM (Administración de Derechos Digitales, por sus siglas en inglés)	Escriba el disco usando archivos WMA que no están protegidos
NO FILE aparece en pantalla	La selección de archivos no está disponible en modos de búsqueda directa o alfanumérica.	Repita la búsqueda usando parámetros válidos
INVALID aparece en pantalla	El formato de archivo es incompatible.	Grabe el disco usando archivos de audio válidos con extensiones .mp3 o .wma.
Unidad no acepta discos	Posición del mecanismo del CD desalineado	Mantenga presionado EJECT por 3 segundos para reiniciar la posición del mecanismo del CD
	Tornillos de tránsito del CD aún puestos	Quite los 2 tornillos de tránsito ubicados en la parte superior de la unidad.
PAIRING FAILED aparece en la pantalla	El intento de emparejamiento ha excedido los 60 segundos.	Reintente la secuencia de emparejamiento. El emparejamiento se debe completar dentro de los 60 segundos.
	El teléfono no está configurado correctamente para conectar con un dispositivo manos libres Bluetooth.	Verifique el manual del usuario para ver las instrucciones sobre cómo habilitar el Bluetooth.
NO SUPPORT aparece en pantalla	Se presenta una versión de etiqueta ID3 inválida.	Se soportan etiquetas ID3 Versión 1.x. No se soporta la versión 2.0 ó más grande.

Especificaciones

Reproductor de CD	Frecuencia de respuesta: 10Hz-20kHz Separación de canal @ 1kHz: >65dB Convertidor D/A: 1 Bit
Radio FM	Rango de sintonía: 87,5MHz-107,9MHz Sensibilidad disponible: 8.5dBf Sensibilidad de callamiento de 50dB 10dBf Separación de Estéreo @ 1kHz: 40dB Frecuencia de respuesta: 30Hz-13kHz
Sintonizador AM	Rango de sintonía: 530kHz-1710kHz Sensibilidad disponible: 22uV Frecuencia de respuesta: 30Hz-2,2kHz
General	Voltaje operativo: 11-16 VDC, conector a tierra negativo Impedancia de salida de altavoz: 4~8 ohms Voltaje de salida: RMS de 2 Voltios Dimensiones: 7" x 7" x 2" (178 mm x 178mm x 51mm)

Diseño y especificaciones sujetas a cambios sin notificación.



Especificaciones Estándar de Energía CEA-2006 (Referencia: 14.4VDC +/- 0.2V, 20Hz~20kHz)

Salida de Energía: 17 watts RMS X 4 canales en 4 ohms y $\leq 1\%$ THD+N
Señal a Coeficiente de Ruido: 80dBA (Referencia: 1 watt en 4 ohms)



Dual Electronics Corp.
Llame Gratis al: 1-866-382-5476

www.dualav.com

©2008 Dual Electronics Corp. Todos los derechos reservados.

Windows Media y el logotipo de Windows son marcas, o marcas registradas de Microsoft Corporation en los Estados Unidos y otros países.

iPod es una marca registrada del Apple Computer, inc., registrado en los Estados Unidos y otros países.

La marca y las insignias de palabra del Bluetooth® son poseídas por el Bluetooth SIG, Inc. y cualquier uso de tales marcas de Movon está debajo de licencia.

Otras marcas y nombres de marcas son de sus respectivos dueños.